

Technische fiche AQUA EXPRESSINO 300

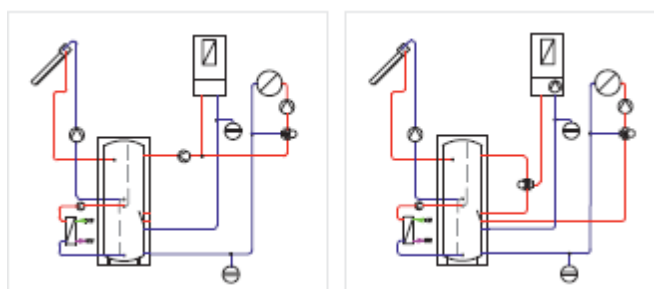
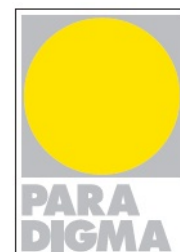

Gegevens AQUA EXPRESSINO 300 (RITTER-PARADIGMA)

Het combi-energievat AQUA EXPRESSINO 300 is een compact buffervat, voor opslag van hernieuwbare energie zoals zonne-energie of warmtepomptechniek met een beperkte vraag voor opslag. Het verswaterstation FST-25, dat direct aan de opslagtank is bevestigd, maakt een direct bereiding van warm tapwater mogelijk. (zie fiche FST-25) Voordeel: past in elke situatie.

Technische kenmerken

EXPRESSINO 300

| | | |
|--------------------------------------|-----|-----|
| Energieklasse | | B |
| Gewicht | kg | 83 |
| Max. werkingsdruk (verswaterstation) | bar | 10 |
| Max. werkingsdruk | bar | 3 |
| Toegestane bedrijfstemp. | L | 95 |
| Bufferinhoud | L | 286 |
| Naverwarming solar | L | 70 |
| Naverwarming ketel | L | 117 |
| Naverwarming elektrische weerstand | L | 110 |
| Warmteverliezen (Sstby) | W | 66 |

Afmetingen

EXPRESSINO 300

| | | |
|-------------------------|----|-------|
| Benodigde montagehoogte | mm | 1.770 |
| Hoogte met isolatie | mm | 1.720 |
| Diameter met isolatie | mm | 690 |
| Isolatie PU hardschuim | mm | 80 |

Onze Paradigma Producten worden exclusief verdeeld door:

Sax Sanitair
www.sax-sanitair.be

Lambrechts
www.lambrechts.eu

Schrauven
www.schrauven.be

paradigma@sax-sanitair.be

Verdere informatie is terug

te vinden op onze website:

www.paradigma-benelux.com

Technische fiche AQUA EXPRESSINO 300



Aansluitingen

EXPRESSINO 300

| | | | |
|-------------------------------|----------|----|-------|
| ET – ontluchting | Rp ½ ” | mm | 1.505 |
| KV -vertrek ketel ww | Rp 1” | mm | 1.415 |
| KV -vertrek ketel kring | Rp 1” | mm | 665 |
| E – elek. weerstand | IG 1 ½ ” | mm | 985 |
| KR -retour ketel | Rp 1” | mm | 465 |
| HKV –vertrek kring | Rp 1” | mm | 565 |
| HKR – retour kring | Rp 1” | mm | 115 |
| TW – water voeler TW | dompel | mm | 1.435 |
| TWO – water voeler TW eco | dompel | mm | 1.065 |
| TWO2- water voeler TW comfort | dompel | mm | 945 |
| TPO – voeler kring boven | dompel | mm | 615 |
| TPU – voeler kring onder | dompel | mm | 495 |
| TPU2 – voeler kring TPU2 | dompel | mm | 215 |

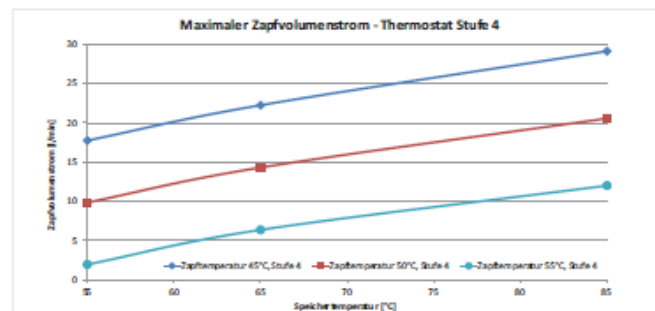
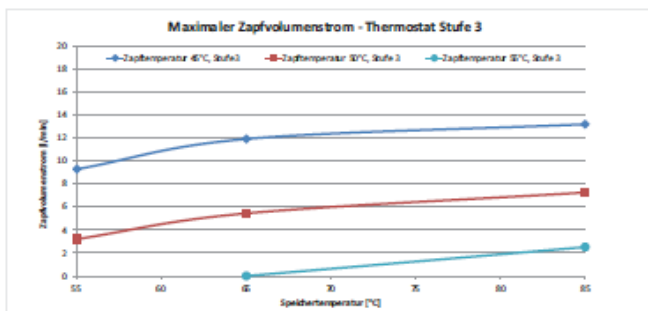
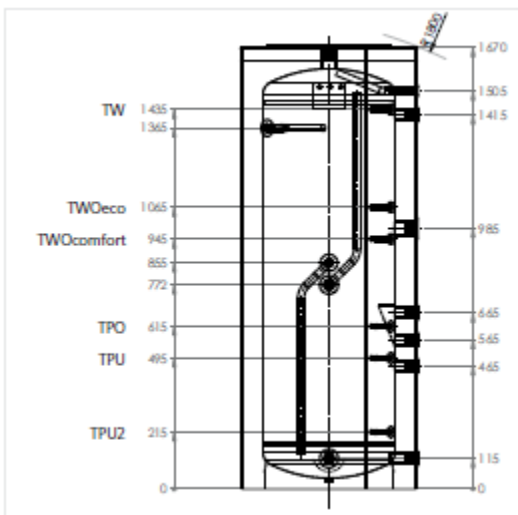

Onze Paradigma Producten worden exclusief verdeeld door:

Sax Sanitair
www.sax-sanitair.be

Lambrechts
www.lambrechts.eu

Schrauven
www.schrauven.be

paradigma@sax-sanitair.be

Verdere informatie is terug

te vinden op onze website:

www.paradigma-benelux.com